

Antena przewo na 30828

Antena typu 30828 przeznaczona jest do współpracy z simpleksowymi radiotelefonami przewodnymi pracującymi w zakresie częstotliwości 31 ÷ 47 MHz. Antena ze względu na dużą odporność mechaniczną może być instalowana na dowolnych pojazdach używanych w trudnym terenie (las, zarosła).

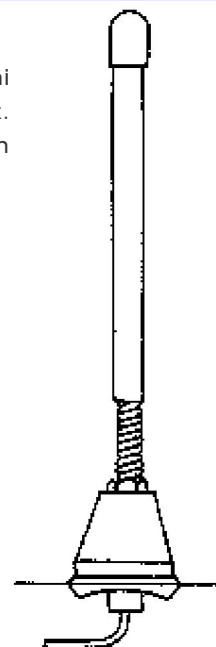

Parametry elektryczne:

Typ (długość elektryczna anteny)	/2	
Podział anteny na wykonania w funkcjach częstotliwości pracy	Wykonanie	Pasma pracy [MHz]
	1,4	0,1 MHz z zakresu 31 ÷ 36
	2,5	0,1 MHz z zakresu 36 ÷ 41
	3,6	0,1 MHz z zakresu 41 ÷ 47
Impedancja wejściowa nominalna	50	
WFS w paśmie pracy anteny	2	
Polaryzacja	pionowa	
Maksymalna moc dostarczana do anteny	20 W	
Typ złącza antenowego	Wykonanie	Złotce
	1,2,3	TNC-50
	4,5,6	C-50

Parametry mechaniczne:

Maksymalna długość anteny nad karoserią pojazdu:	
wyk. 1, 4	520 mm
wyk. 2, 5	465 mm
wyk. 3, 6	415 mm
Masa anteny	0,4 kg

Warunki klimatyczne:

Zakres temperatur pracy	-40°C ÷ +55°C
Wilgotność względna	98% w temp. +40°C

Warunki eksploatacji:

Antena należy mocować do metalowej karoserii pojazdu lub do metalowego wspornika połączonego galwanicznie z karoserią, która jest płaszczyzną "ziemi" dla anteny. Miejsce mocowania anteny należy wybrać w pobliżu rurociągów poziomych płaszczyzn metalowych karoserii pojazdu lub w pobliżu rurociągu całej konstrukcji pojazdu. Taka instalacja zapewnia prawidłową impedancję anteny oraz poziom charakterystyk promieniowania najbardziej zbliżony do kołowej.

Do instalacji anteny wymagany jest otwór w karoserii pojazdu o średnicy 16,2 mm szczególnie starannie zapewnić kontakt galwaniczny między ekranem przewodu współosiowego zasilającego antenę a karoserią pojazdu.

Antena przewo na 30810

Antena pr towa typu 30810 przeznaczona jest do współpracy z radiotelefonami przewo nymi pracuj cymi w zakresie cz stotliwi ci 144 ÷ 174 MHz. Antena posiada przegub motylkowy, który umo liwia pochylenie anteny wzgl dem podło a. Przystosowana jest do instalowania na dowolnych pojazdach mechanicznych.

Parametry elektryczne:		
Typ (długo elektryczna anteny)	/2	
Kod poziomej charakterystyki promieniowania anteny	000ND00 (według Zalecenia CEPT T/R 25-08)	
Podział anteny na wykonania w funkcji cz stotliwi ci pracy	Wykonanie	
	Pasmo pracy	
	1,4	148 ÷ 150
	2,5	164 ÷ 168
	3,6	172 ÷ 174
	7,8,9	144 ÷ 146
Impedancja wej ciowa nominalna	50	
WFS w pa mie pracy anteny	≤1,5	
Zysk energetyczny wzgl dem unipola /4	2 dB (4,15 dBi)	
Polaryzacja	pionowa	
Maksymalna moc dostarczana do anteny	20 W	
Typ zł cza antenowego	Wykonanie	
	Zł cze	
	1,2,3,8	TNC-50
	4,5,6,7	BNC-50
	9	UC-1
Typ przewodu antenowego	RG 58 All (lub odpowiednik) o długo ci 4 m	

Parametry mechaniczne:	
Maksymalna długo anteny nad karoseri pojazdu	1115 mm
Masa promiennika	0,22 kg
Masa anteny z przewodem współosiowym	0,42 kg
rednica otworu monta owego	16,2mm

Warunki klimatyczne:	
Zakres temperatur pracy	-40°C ÷ +60°C
Wilgotno wzgl dna	≤ 98% w temp. +40°C

Warunki eksploatacji:

Anten nale y mocowa do metalowej karoserii pojazdu lub do metalowego wspornika poł czonego galwanicznie z karoseri , która jest płaszczyzn "ziemi" dla anteny. Miejsce mocowania anteny nale y wybra w pobli u rodka najwi kszych poziomych płaszczyzn metalowych karoserii pojazdu lub w pobli u rodka całej konstrukcji pojazdu. Taka instalacja zapewni prawidłow impedancj anteny oraz poziom charakterystyk promieniowania najbardziej zbli on do kołowej. Do instalacji anteny wymagany jest otwór w karoserii pojazdu o rednicy 16,2mm szczególnie starannie zapewni kontakt galwaniczny mi dzy ekranem przewodu współosiowego zasilaj cego anten a karoseri pojazdu.

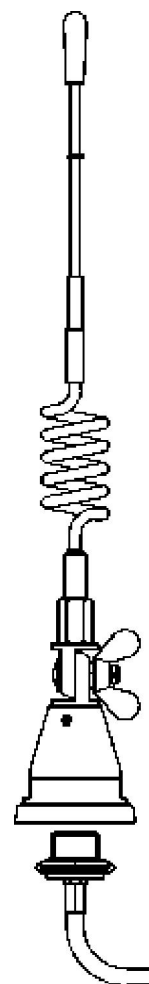

Antena przewo na 30826

Antena pr towa typu 30826 przeznaczona jest do współpracy z radiotelefonami przewo nymi pracuj cymi w zakresie cz stotliwi ci 26,75÷52,5 MHz. Przystosowana jest do instalowania na dowolnych pojazdach mechanicznych. Antena w wyk. 1 przeznaczona jest do pracy w systemie CB-Radio.

Parametry elektryczne:		
Typ (długo elektryczna anteny)	/4	
Kod poziomej charakterystyki promieniowania anteny	000ND00 (według Zalecenia CEPT T/R 25-08)	
Podział anteny na wykonania w funkcji cz stotliwi ci pracy	Wykonanie	
	Pasma pracy [MHz]	
	1	26,75 ÷ 28
	2, 8	30,75 ÷ 33,25
	3, 9	33,0 ÷ 35,5
	4, 10	35,25 ÷ 39,0
	5, 11	38,75 ÷ 43,5
	6, 12	43,25 ÷ 47,0
7, 13	48,0 ÷ 52,5	
Impedancja wej ciowa nominalna	50	
WFS w pa mie 2 f=0,5MHz (f ₀ ± f)	≤1,6	
Zysk energetyczny wzgl dem unipola /4	0 dB (2,15 dBi)	
Polaryzacja	pionowa	
Maksymalna moc dostarczana do anteny	20 W	
Typ zł cza antenowego	Wykonanie	
	Wtyk	
	1	UC-1
	2 ÷ 7	bez zł cza
8 ÷ 13	TNC-50	
Typ przewodu antenowego	RG58 All (lub odpowiednik) o długo ci 4 m	
Typ strojenia	skracanie pr ta antenowego	

Parametry mechaniczne:	
Maksymalna długo anteny nad karoseri pojazdu wyk. 1,2,5,6,8,11,12	1615 mm
wyk. 3,9	1465 mm
wyk. 4,10	1555 mm
wyk. 7,13	1505 mm
Masa promiennika	0,22 kg
Masa anteny z przewodem współosiowym	0,42 kg
rednica otworu zł cza antenowego	16,2 mm

Warunki klimatyczne:	
Zakres temperatur pracy	-40°C ÷ +60°C
Wilgotno wzgl dna	≤ 98% w temp. +40°C

Warunki eksploatacji:

Anten nale y mocowa do metalowej karoserii pojazdu lub do metalowego wspornika poł czonego galwanicznie z karoseri , która jest płaszczyn "ziemi" dla anteny. Miejsce mocowania anteny nale y

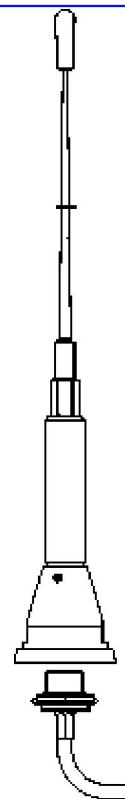

wybrać w pobliżu rurociągu najwęższych poziomych płaszczyzn metalowych karoserii pojazdu lub w pobliżu rurociągu całej konstrukcji pojazdu. Taka instalacja zapewnia prawidłową impedancję anteny oraz poziom charakterystyk promieniowania najbardziej zbliżoną do kołowej.

Do instalacji anteny wymagany jest otwór w karoserii pojazdu o średnicy 16,2 mm szczególnie starannie zapewnić kontakt galwaniczny między ekranem przewodu współosiowego zasilającego antenę a karoserią pojazdu. Antena produkowana jest na dolnym końcu zakresu podanego jako "pasmo pracy". Dostrojenie do częstotliwości pracy dokonuje się przez przycięcie od góry przewodu antenowego na odpowiednią długość, po uprzednim zainstalowaniu anteny.

Antena przewo na 30834

Antena pr towa typu 30834 przeznaczona jest do współpracy z radiotelefonami przewo nymi pracuj cymi w zakresach cz stotliwo ci:

- 68 ÷ 88 MHz z simpleksowym rodzajem pracy,
- 136 ÷ 174 MHz.

Przystosowana jest do instalowania na dowolnych pojazdach mechanicznych. Antena 30834 zast puje anten 3089.

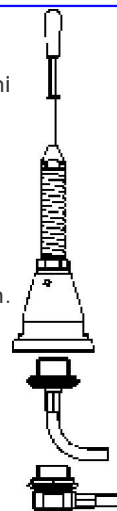

Parametry elektryczne:		
Typ (długo elektryczna anteny)	/4	
Kod poziomej charakterystyki promieniowania anteny	000ND00 (według Zalecenia CEPT T/R 25-08)	
Podział anteny na wykonania w funkcji cz stotliwo ci pracy	Wykonanie	
	Pasmo pracy	
	1,4	68 ÷ 78
	2,5	77 ÷ 88
	3,6	136 ÷ 174
	7	164 ÷ 174
Impedancja wej ciowa nominalna	50	
Współczynnik fali stoj cej (WFS) wyk. 1,4 i 2,5 w pa mie pracy 1,5 MHz wyk. 3,6 dla cz stotliwo ci f_{rez} w pa mie pracy 16 MHz w pa mie pracy 28 MHz wyk. 7	≤1,5 1,2 1,5 2,0 2,0	
Zysk energetyczny wzgl dem unipola / 4	0 dB (2,15 dBi)	
Polaryzacja	pionowa	
Maksymalna moc dostarczana do anteny	50 W	
Typ przewodu antenowego - wyk. 1,2,3 - wyk. 4,5,6	RG58 All o długo ci 4 m RG58 All o długo ci 5 m	
Typ zł cza antenowego (wyk. 1÷7)	bez zł cza	
Sposób strojenia - wyk. 1÷6 - wyk. 7	skraccanie pr ta antenowego nie wymaga strojenia	

Antena nie jest wyposażona we wtyk słuchowy do połączenia z radiotelefonem.

Parametry mechaniczne:

Maksymalna długo anteny nad karoseri pojazdu wyk. 1,2,4,5 wyk. 3,6 wyk. 7	1100 mm 523 mm 455 mm
Masa promiennika	0,17 kg
Masa anteny z przewodem współosiowym	0,37 kg
rednica otworu zł cza antenowego	16,2 mm

Warunki klimatyczne:

Zakres temperatur pracy	-40°C ÷ +60°C
Wilgotno wzgl dna	≤ 98% w temp. +40°C

Warunki eksploatacji:

Antena należy mocować do metalowej karoserii pojazdu lub do metalowego wspornika połączonego galvanicznie z karoserią, która jest płaszczyzną "ziemi" dla anteny. Miejsce mocowania anteny należy wybrać w pobliżu rodka najwyższych poziomych płaszczyzn metalowych karoserii pojazdu lub w pobliżu rodka całej konstrukcji pojazdu. Taka instalacja zapewnia prawidłową impedancję anteny oraz poziom charakterystyk promieniowania najbardziej zbliżoną do kołowej.

Do instalacji anteny wymagany jest otwór w karoserii pojazdu o średnicy 16,2 mm galwaniczny z ekranem przewodu współosiowego zasilającego antenę i karoserię pojazdu.

Antena produkowana jest na dolnej częstotliwości pasma pracy odpowiedniego wykonania. Dostrojenie do częstotliwości pracy dokonuje się przez przycięcie od góry pręta antenowego na odpowiednią długość, po uprzednim zainstalowaniu anteny, według odpowiedniej dla danego wykonania instrukcji strojenia i instalacji.

Antena przewo na 3086

Antena typu 3086 przeznaczona jest do współpracy z radiotelefonami przewo nymi pracuj cymi w zakresach cz stotliwo ci:

144 ÷ 174 MHz, 380 ÷ 470 MHz.

Jest anten niskoprofilow przystosowan do instalowania na dowolnych pojazdach mechanicznych, ze szczególnym zaleceniem tych przypadków, w których wysoko anteny nie mo e przekroczy 160 mm (np. poci gi, autobusy, maszyny budowlane). Aluminiowa antena znajduje si w osłonie dielektrycznej wykonanej z odpornego mechanicznie tworzywa sztucznego wzmocnionego włókmem szklanym.

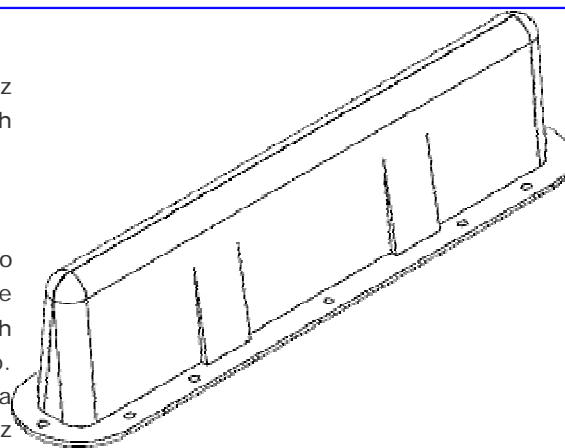

Parametry elektryczne:

Typ (długo elektryczna anteny)	antena szczelinowa (/4)	
Kod poziomej charakterystyki promieniowania anteny	000ND00 (według Zalecenia CEPT T/R 25-08)	
Podział anteny na wykonania w funkcji cz stotliwo ci pracy	Wykonanie	Pasma pracy [MHz]
	1	3 MHz z pasma 144 ÷ 174
	3, 4	380 ÷ 470
Impedancja wej ciowa nominalna	50	
Współczynnik fali stoj cej (WFS)	1,6	
Zysk energetyczny wzgl dem unipola /4	0 dB (2,15 dBi)	
Polaryzacja	pionowa	
Charakterystyka promieniowania w pł. poziomej	dookólna ±2 dB	
Maksymalna moc dostarczana do anteny	100 W	
Typ zł cza antenowego	gniazdo N-50	
Wyposa enie anteny	wyk. 3	dodatkowy kabel RG 213 o dł. 7 m zako czony jednostronnie wtykiem N-50
	wyk. 1, 4	dodatkowy wtyk N-50 dostosowany do przewodu RG 213
Sposób strojenia	skracanie radiatora (tylko wyk.1)	

Wszystkie elementy

metalowe s uziemione dla pr du stałego (D.C.)

Parametry mechaniczne:

Wymiary osłony anteny	
wysoko nad karoseri pojazdu	160 mm
długo	700 mm
szeroko	130 mm
Masa	
w wyk. 1	2,2 kg
w wyk. 3, 4	1,3 kg
rednica otworu zł cza antenowego	21,2 mm
Mocowanie anteny	
- wyk. 1	ruby M8 sztuk 6
- wyk. 1, 4	ruby M8 sztuk 4
Mocowanie osłony	ruby M6 sztuk 12

Warunki klimatyczne:

Zakres temperatur pracy	-50°C ÷ +110°C
Wilgotno wzgl dna	≤ 98% w temp. +40°C

Warunki eksploatacji:

Antena należy mocować do metalowej karoserii pojazdu (powierzchni przewodzącej), która jest płaszczyzną "ziemi" dla anteny. Do poprawnej pracy wymagany jest montaż anteny na metalowej płaszczyźnie o minimalnych wymiarach: 900x1200 mm (dla zakresu 160 MHz) lub 400x500 mm (dla zakresu 450 MHz). Miejsce mocowania anteny należy wybrać w pobliżu rowka najwęższych poziomych płaszczyzn metalowych karoserii pojazdu lub w pobliżu rowka całej konstrukcji pojazdu. Taka instalacja zapewnia prawidłowe impedancje anteny oraz poziom charakterystyk promieniowania najbardziej zbliżony do kołowej. Do instalacji anteny wymagany jest otwór w karoserii pojazdu o średnicy 21,2 mm.

Przy instalacji należy szczególnie starannie zapewnić kontakt galwaniczny między podstawą anteny (ekranem przewodu współosiowego zasilającego antenę) a karoserią pojazdu. W zakresie częstotliwości 144 ÷ 174 MHz antena jest przestrojona przez przerwę radiatora na odpowiednią długość. W paśmie 380÷470 MHz antena pracuje szerokopasmowo bez konieczności strojenia.

Antena przewo na 30829

Antena pr towa typu 30829 jest wier falow , dupleksow anten przewo n . Przeznaczona jest do współpracy z radiotelefonami przewo nymi pracuj cymi we wszystkich rodzajach pracy (w szczególno ci dupleksowym lub semidupleksowym z odst pem dupleksowym wynosz cym 9,8 MHz) w pa mie cz stotliwo ci 80 MHz, tzn. w zakresach cz stotliwo ci 74,10 ÷ 74,80 MHz i 83,90 ÷ 84,60 MHz.

Przystosowana jest do instalowania na dowolnych pojazdach mechanicznych. Anten nale y mocowa w pobli u rodka metalowej karoserii pojazdu. Dopuszcza si monta anteny na rodku lampy zespolonej TAXI typu LZ wraz z zestawem ł czników 30820-1000/1, które u ytkownik otrzymuje na dodatkowe zamówienie.

Parametry elektryczne:	
Typ (długo elektryczna anteny)	/4
Kod poziomej charakterystyki promieniowania anteny	000ND00 (według Zalecenia CEPT T/R 25-08)
Cz stotliwo pracy	74,10 ÷ 74,80 / 83,90 ÷ 84,60
Impedancja wej ciowa nominalna	50
f ₁ - cz stotliwo nadawcza z zakresu	74,10 ÷ 74,80 MHz
f ₂ - cz stotliwo odbiorcza z zakresu	83,90 ÷ 84,60 MHz
Pasma pracy anteny wokół f ₁ i f ₂	2 f = 700 kHz
WFS w pa mie nadawczym anteny	1,5
WFS w pa mie odbiorczym anteny	2
Zysk energetyczny wzgl dem unipola /4	0 dB (2,15 dBi)
Polaryzacja	plonowa
Maksymalna moc dostarczana do anteny	50 W
Typ zł cza antenowego	brak wtyku do poł czenia anteny z radiotelefonem
Typ przewodu antenowego	RG58 All (lub odpowiednik) o długo ci 4 m
Typ strojenia	skracanie pr ta antenowego

Parametry mechaniczne:	
Maksymalna długo anteny nad karoseri pojazdu	931 mm
Masa promiennika	0,2 kg
Masa anteny z przewodem współosiowym	0,4 kg
rednica otworu zł cza antenowego	16,2 mm

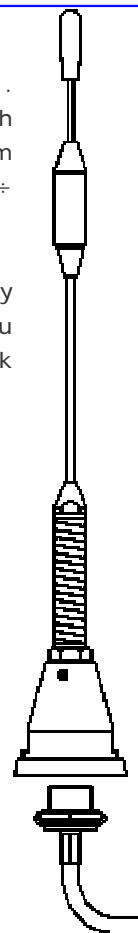

Warunki klimatyczne:

Zakres temperatur pracy	-40°C ÷ +60°C
Wilgotno wzgl dna	≤ 98% w temp. +40°C

Warunki eksploatacji:

Antena należy mocować do metalowej karoserii pojazdu, która jest płaszczyzną "ziemi" dla anteny. Dopuszczalne jest montaż anteny na prowadniku lampy zespolonej TAXI typu LZ wraz z Zestawem tłumików 30820-1000/1. Miejsce mocowania anteny należy wybrać w pobliżu prowadnika najniższych poziomych płaszczyzn metalowych karoserii pojazdu lub w pobliżu prowadnika całej konstrukcji pojazdu. Taka instalacja zapewnia prawidłowe impedancje anteny oraz poziom charakterystyk promieniowania najbardziej zbliżony do kołowej.

Do instalacji anteny wymagany jest otwór w karoserii pojazdu o średnicy 16,2 mm. Szczególnie starannie należy wykonać kontakt galwaniczny między ekranem przewodu współosiowego zasilającego antenę a karoserią pojazdu (lamp zespolony). Antena produkowana jest na dolnym końcu stłumienia podzakresu podanego jako "pasma pracy". Dostrojenie do czułości pracy dokonuje się przez przycięcie od góry przewodu antenowego na odpowiednią długość, po uprzednim zainstalowaniu anteny.

Antena przewo na 30835, 30836

Anteny pr towe 30835 i 30836 przeznaczone s do współpracy z radiotelefonami przewo nymi pracuj cymi w zakresach cz stotliwo ci:

- 146 ÷ 174 MHz (antena 30835)
- 380 ÷ 470 MHz (antena 30836)

Przystosowane s do instalowania na dowolnych pojazdach mechanicznych za pomoc podstawy magnetycznej stanowi cej integraln cz anteny.



Parametry elektryczne:									
Typ (długo elektryczna anteny)	/4								
Kod poziomej charakterystyki promieniowania anteny	000ND00 (według zalecenia CERT T/R 25-08)								
Podział anteny na wykonania w funkcji cz stotliwo ci pracy	<table border="1"> <thead> <tr> <th>Wykonanie anteny 30835</th> <th>Pasmo pracy [MHz]</th> </tr> </thead> <tbody> <tr> <td>1</td> <td>146 ÷ 161</td> </tr> <tr> <td>2</td> <td>152 ÷ 168</td> </tr> <tr> <td>3</td> <td>159 ÷ 174</td> </tr> </tbody> </table>	Wykonanie anteny 30835	Pasmo pracy [MHz]	1	146 ÷ 161	2	152 ÷ 168	3	159 ÷ 174
	Wykonanie anteny 30835	Pasmo pracy [MHz]							
	1	146 ÷ 161							
	2	152 ÷ 168							
	3	159 ÷ 174							
	<table border="1"> <thead> <tr> <th>Wykonanie anteny 30836</th> <th>Pasmo pracy [MHz]</th> </tr> </thead> <tbody> <tr> <td>1</td> <td>380 ÷ 430</td> </tr> <tr> <td>2</td> <td>410 ÷ 450</td> </tr> <tr> <td>3</td> <td>430 ÷ 470</td> </tr> </tbody> </table>	Wykonanie anteny 30836	Pasmo pracy [MHz]	1	380 ÷ 430	2	410 ÷ 450	3	430 ÷ 470
Wykonanie anteny 30836	Pasmo pracy [MHz]								
1	380 ÷ 430								
2	410 ÷ 450								
3	430 ÷ 470								
Impedancja wej ciowa nominalna	50								
Współczynnik fali stoj cej (WFS)	≤1,6								
Zysk energetyczny wzgl dem unipola /4	0 db (2,15 dbi)								
Polaryzacja	pionowa								
Maksymalna moc dostarczana do anteny	50 w								
Typ przewodu antenowego	RG58 All o długo ci 5 m zako czony wtykiem BNC 50								

Anteny nie wymagaj strojenia

Parametry mechaniczne:	
Maksymalna długo anteny nad karoseri pojazdu antena 30835 antena 30836	523 mm 230 mm
Całkowita masa anteny	1,11 kg
Wymiary podstawy magnetycznej - rednica - wysoko	125 mm 36 mm

Warunki klimatyczne:	
Zakres temperatur pracy	-40°C ÷ +60°C
Wilgotno wzgl dna	≤ 98% w temp. +40°C

Warunki eksploatacji:

Antena z podstawą magnetyczną należy mocować do metalowej karoserii pojazdu, która jest płaszczyzną "ziemi" dla anteny. Miejsce mocowania anteny należy wybrać w pobliżu środka najwęższych poziomych płaszczyzn metalowych karoserii lub w pobliżu środka całej konstrukcji pojazdu. Takie mocowanie zapewnia prawidłową impedancję anteny oraz poziom charakterystyk promieniowania najbardziej zbliżony do kołowej. Zabezpiecza te kierowcę i pasażerów pojazdu przed napromieniowaniem energią w.c.z.

Przewód antenowy anteny magnetycznej prowadzony jest przez otwory drzwiowe pojazdu. Dlatego należy zwrócić szczególną uwagę na to, aby przewód ulegał jak najmniejszym deformacjom podczas zamykania drzwi. Należy zwrócić uwagę na takie uszkodzenie przewodu, aby zabezpieczyć go przed ewentualnym otarciem.

Antena produkowana jest na częstotliwości pasma pracy odpowiedniego wykonania. Podstawa magnetyczna zapewnia doskonałe mocowanie anteny na pojeździe. Zastosowanie bardzo silnego magnesu pozwala na bezpieczną jazdę z prędkością do 140 km/h. Powierzchnia lakieru karoserii chroniona jest przez gumowy podkład. Jeżeli spadająca z dachu antena wraz z podstawą wyrzuci uszkodzenia, wszelkie odpowiedzialności z tego tytułu ponosi użytkownik.

Antena przewo na 3087

Antena przeto typu 3087 przeznaczona jest do współpracy z radiotelefonami przewo nymi pracuj cymi w zakresie cz stotliwi ci 148 ÷ 174 MHz. Przystosowana jest do instalowania na dowolnych pojazdach mechanicznych. Promiennik anteny jest identyczny ze stosowanym w antenach radiofonicznych. Antena posiada mo liwo pochylenia promiennika wzgl dem podło a.

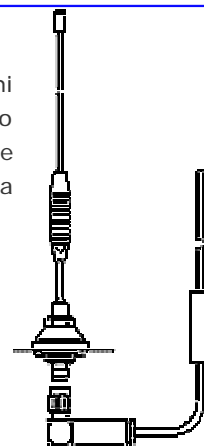

Parametry elektryczne:

Typ (długo elektryczna anteny)	/2	
Kod poziomej charakterystyki promieniowania anteny	000ND00 (według Zalecenia CEPT T/R 25-08)	
Podział anteny na wykonania w funkcji cz stotliwi ci pracy	Wykonanie	Pasma pracy [MHz]
	3, 8	148 ÷ 150
	4, 9	172 ÷ 174
	5, 10	164,5 ÷ 167,5
	11	164,5 ÷ 174
Impedancja wej ciowa nominalna	50	
Współczynnik fali stoj cej (WFS) dla wykona 3, 4, 8, 9, 11 dla wykona 5, 10	≤2 ≤2,5	
Zysk energetyczny wzgl dem unipola /4	3 dB (5,15 dBi)	
Polaryzacja	pionowa	
Maksymalna moc dostarczana do anteny	30 W	
Typ złącza antenowego wyk. 3, 4, 5, 11 wyk. 8, 9, 10	BNC-50 TNC-50	
Typ przewodu antenowego	YWL 50-0,96/2,95 (lub odpowiednik) o dł. 4 m	

Parametry mechaniczne:

Maksymalna długo anteny nad karoseri pojazdu	1088 mm
Masa promiennika	0,13 kg
Masa anteny z przewodem współosiowym	0,5 kg
rednica otworu montaż owego	14,2 mm

Warunki klimatyczne:

Zakres temperatur pracy	-40°C ÷ +60°C
Wilgotno wzgl dna	≤ 98% w temp. +40°C

Warunki eksploatacji:

Anten nale y mocowa do metalowej karoserii pojazdu lub do metalowego wspornika pół czonego galwanicznie z karoseri , która jest płaszczyzn "ziemi" dla anteny. Miejsce mocowania anteny nale y wybra w pobli u rodka najwi kszych poziomych płaszczyzn metalowych karoserii pojazdu lub w pobli u rodka całej konstrukcji pojazdu. Taka instalacja zapewnia prawidłow impedancj anteny oraz poziom charakterystyk promieniowania najbardziej zbli on do kołowej.

Do instalacji anteny wymagany jest otwór w karoserii pojazdu o średnicy 14,2 mm należy szczególnie starannie zapewnić kontakt galwaniczny między podstawą anteny (ekranem przewodu współosiowego zasilającego antenę) a karoserią pojazdu. Antena może współpracować z filtrem rozdzielającym sygnały o różnych częstotliwościach (duplekserem) umożliwiającym pracę radiotelefonu oraz radiodbiornika samochodowego z jedną anteną. Wymagane tłumienie dupleksera dla toru radiotelefon - radiodbiornik powinno wynosić co najmniej 40 dB.

Antena przewo na 30830

Antena pr towa typu 30830 przeznaczona jest do współpracy z radiotelefonami przewo nymi pracuj cymi w zakresach cz stotliwo ci:

- 74 ÷ 88 MHz z simpleksowym, semiduplexowym lub duplexowym rodzajem pracy (wył cznie do instalacji na rodku lampy zespolonej TAXI typu LZ wraz z zestawem ł czników 30820-1000/1),
- 136 ÷ 174 MHz.

Antena posiada przegub motylkowy, który umo liwia pochylenie anteny wzgl dem podł a. Przystosowana jest do instalowania na dowolnych pojazdach mechanicznych.

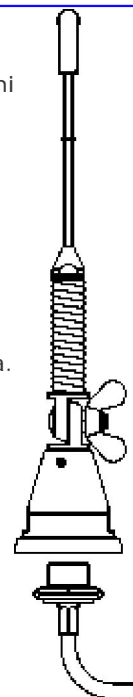

Parametry elektryczne:	
Typ (długo elektryczna anteny)	/4
Kod poziomej charakterystyki promieniowania anteny	000ND00 (według Zalecenia CEPT T/R 25-08)
Podział anteny na wykonania w funkcji cz stotliwo ci pracy	Wykonanie Pasma pracy
	1, 2, 6 136 ÷ 174
	3, 4, 5 74 ÷ 88
	7 164 ÷ 174
Impedancja wej ciowa nominalna	50
Współczynnik fali stoj cej (WFS)	
wyk. 1, 2, 6	
dla cz stotliwo ci f_{rez}	≤1,2
w pa mie pracy 16 MHz	≤1,5
w pa mie pracy 28 MHz	≤2,0
wyk 3, 4, 5	
praca simpleks.	≤1,3
praca duplex.:	
f. nad. 74,1÷74,8 MHz	≤1,3
f. odb. 83,9÷84,6 MHz	≤3,0
wyk 7	≤1,5
Zysk energetyczny wzgl dem unipola /4	0 dB (2,15 dBi)
Polaryzacja	pionowa
Maksymalna moc dostarczana do anteny	100 W
Typ zł cza antenowego (od strony radiotelefonu)	Wykonanie Wtyk
	1, 3 TNC-50
	2, 4, 7 BNC-50
	5, 6 bez zł cza
Typ zł cza antenowego (od strony anteny)	Wykonanie Wtyk
	1 ÷ 6 proste
	7 k towe
Typ przewodu antenowego	RG58 All (lub odpowiednik) o długo ci 5 m
Typ strojenia	skracanie pr ta antenowego

Parametry mechaniczne:

Maksymalna długość anteny nad karoserią pojazdu wyk. 1, 2, 6 wyk. 3, 4, 5 wyk. 7	511 mm 1031 mm 459 mm
Masa promiennika	0,22 kg
Masa anteny z przewodem współosiowym	0,42 kg
średnica otworu złącza antenowego	16,2 mm

Warunki klimatyczne:

Zakres temperatur pracy	-40°C ÷ +60°C
Wilgotność wzgl. dna	≤ 98% w temp. +40°C

Warunki eksploatacji:

Antena 30830 należy mocować:

- wykonanie 1, 2, 6 i 7: do metalowej karoserii pojazdu lub do metalowego wspornika połączonego galwanicznie z karoserią, która jest płaszczyzną "ziemi" dla anteny,
- wykonanie 3, 4 i 5: wyłącznie na rodka geometrycznym lampy zespolonej TAXI typu LZ wraz z Zestawem czujników 30820-1000/1.

Miejsce mocowania anteny należy wybrać w pobliżu rodka najwęższych poziomych płaszczyzn metalowych karoserii pojazdu lub w pobliżu rodka całej konstrukcji pojazdu. Taka instalacja zapewnia prawidłową impedancję anteny oraz poziom charakterystyk promieniowania najbardziej zbliżony do kołowej. Do instalacji anteny wymagany jest otwór w karoserii pojazdu o średnicy 16,2 mm

Przy instalacji należy szczególnie starannie zapewnić kontakt galwaniczny między ekranem przewodu współosiowego zasilającego antenę a karoserią pojazdu. Antena (wyk. 1÷6) produkowana jest na dolnej częstotliwości podzakresu podanego jako "pasmo pracy". Dostrojenie do częstotliwości pracy dokonuje się przez przycięcie od góry pręta antenowego na odpowiednią długość, po uprzednim zainstalowaniu anteny. Antena w wykonaniu 7 nie wymaga strojenia.

Podstawa magnetyczna 06516

Podstawa magnetyczna typu 06516 przeznaczona jest do mocowania na dowolnych pojazdach. Przystosowana jest do instalowania anten przewodowych produkowanych przez RADMOR i pracujących w zakresie częstotliwości 26 ÷ 470 MHz. Zapewnia doskonałe mocowanie anteny na pojeździe. Zastosowanie bardzo silnego magnesu pozwala na bezpieczną jazdę z prędkością do 140 km/h. Powierzchnię lakieru karoserii chroni gumowa podkładka.



Parametry elektryczne:

Zakres częstotliwości pracy anteny	26 ÷ 470 MHz
Impedancja przewodu antenowego	50
Typ przewodu antenowego	RG58 All o długości 5 m zakończony wtykiem BNC 50

Parametry mechaniczne:

Wymiary podstawy magnetycznej	
- średnica	125 mm
- wysokość	36 mm
Masa z przewodem współosiowym	0,82 kg

Warunki klimatyczne:

Zakres temperatur pracy	-40°C ÷ +60°C
-------------------------	---------------

Warunki eksploatacji:

Podstawa magnetyczna należy mocować do metalowej karoserii pojazdu, która jest płaszczyzną "ziemi" dla anteny. Miejsce mocowania anteny należy wybrać w pobliżu rowka najwęższych poziomych płaszczyzn metalowych karoserii pojazdu lub w pobliżu rowka całej konstrukcji pojazdu. Takie mocowanie zapewnia prawidłową impedancję anteny oraz poziom charakterystyk promieniowania najbardziej zbliżony do kołowej. Zabezpiecza też kierowcę i pasażerów pojazdu przed napromieniowaniem energią w.c. W trakcie eksploatacji szczególną uwagę należy zwrócić na przewód antenowy i tak jego ułożenie, aby zabezpieczyć go przed ewentualnym otarciem. Jeżeli spadająca z dachu antena wraz z podstawą wyrzodzi szkody wszelkie odpowiedzialność z tego tytułu ponosi użytkownik.

Antena przewo na 30820

Antena pr towa typu 30820 przeznaczona jest do współpracy z radiotelefonami przewo nymi pracuj cymi w zakresach cz stotliwo ci:

- 74÷88 MHz z simpleksowym, semiduplexowym lub duplexowym rodzajem pracy (wył cznie do instalacji na rodku lampy zespolonej TAXI typu LZ wraz z Zestawem ł czników 30820-1000/1),
- 299,5÷345 MHz,
- 370÷400 MHz.

Przystosowana jest do instalowania na dowolnych pojazdach mechanicznych.

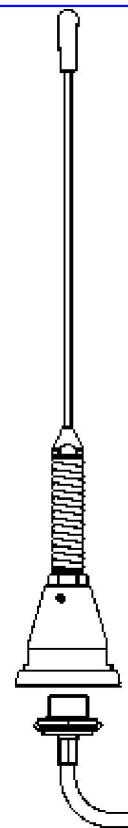

Parametry elektryczne:	
Typ (długo elektryczna anteny)	/4
Kod poziomej charakterystyki promieniowania anteny	000ND00 (według Zalecenia CEPT T/R 25-08)
Podział anteny na wykonania w funkcji cz stotliwo ci pracy	Wykonanie
	Pasma pracy [MHz]
	1
	2
3, 4	74 ÷ 88
Impedancja wej ciowa nominalna	50
Współczynnik fali stoj cej (WFS)	
<u>wykonanie 1, 2:</u>	
dla cz stotliwo ci f_{rez}	$\leq 1,2$
w całym pa mie pracy	$\leq 1,6$
<u>wykonanie 3, 4:</u>	
dla pracy simpleksowej	$\leq 1,3$
dla pracy duplexowej	
- f. nad. 74,1 ÷ 74,8 MHz	$\leq 1,3$
- f. odb. 83,9 ÷ 84,6 MHz	$\leq 3,0$
Zysk energetyczny wzgl dem unipola / 4	0 dB (2,15 dBi)
Polaryzacja	pionowa
Maksymalna moc dostarczana do anteny	50 W
Typ zł cza antenowego	Wykonanie
	Zł cze
	1, 2
	3
4	bez zł cza
Typ przewodu antenowego	RG58 All (lub odpowiednik) o dł. 4 m
Sposób strojenia	skracanie pr ta antenowego

Parametry mechaniczne:	
Maksymalna długo anteny nad karoseri pojazdu:	
wyk. 1	300 mm
wyk. 2	220 mm
wyk. 3, 4	1040 mm
Masa promiennika	0,17 kg
Masa anteny z przewodem współosiowym	0,37 kg
rednica otworu zł cza antenowego	16,2 mm

Warunki klimatyczne:

Zakres temperatur pracy	-40°C ÷ +60°C
Wilgotno wzgl dna	≤ 98% w temp. +40°C

Warunki eksploatacji:

Anten 30820 nale y mocowa :

wykonanie 1 i 2: do metalowej karoserii pojazdu lub do metalowego wspornika poł czonego galwanicznie z karoseri , która jest płaszczyzn "ziemi" dla anteny,

wykonanie 3 i 4: **wył cznie** na rodku geometrycznym lampy zespolonej TAXI typu LZ wraz z zestawem ł czników 30820-1000/1, które U ytkownik otrzymuje w komplecie z anten .

Miejsce mocowania anteny nale y wybra w pobli u rodka najwi kszych poziomych płaszczyzn metalowych karoserii pojazdu lub w pobli u rodka całej konstrukcji pojazdu. Taka instalacja zapewnia prawidłow impedancj anteny oraz poziom charakterystyk promieniowania najbardziej zbli on do kołowej.

Do instalacji anteny wymagany jest otwór w karoserii pojazdu o rednicy 16,2 mm. Przy instalacji nale y szczególnie starannie zapewni kontakt galwaniczny mi dzy ekranem przewodu wspólosiowego zasilaj cego anten i karoseri pojazdu.

Antena produkowana jest na doln cz stotliwo pasma pracy odpowiedniego wykonania. Dostrojenie do cz stotliwo ci pracy dokonuje si przez przyci cie od góry pr ta antenowego na odpowiedni długo , po uprzednim zainstalowaniu anteny, według odpowiedniej Instrukcji strojenia i regulacji.

Antena przewo na 30831

Antena pr towa typu 30831 przeznaczona jest do współpracy z radiotelefonami przewo nymi pracuj cymi w zakresie cz stotliwo ci 400 ÷ 470 MHz.

Przystosowana jest do instalowania na dowolnych pojazdach mechanicznych.

Parametry elektryczne:	
Typ (długo elektryczna anteny)	/4
Kod poziomej charakterystyki promieniowania anteny	000ND00 (według Zalecenia CEPT T/R 25-08)
Podział anteny na wykonania w funkcji cz stotliwo ci pracy	Wykonanie Pasma pracy
	1, 2, 3 400 ÷ 470
Impedancja wej ciowa nominalna	50
Współczynnik fali stoj cej (WFS) dla cz stotliwo ci f_{rez} w pa mie pracy 30 MHz	$\leq 1,1$ $\leq 1,5$
Zysk energetyczny wzgl dem unipola / 4	0 dB (2,15 dBi)
Polaryzacja	pionowa
Maksymalna moc dostarczana do anteny	100 W
Typ zł cza antenowego	Wykonanie Wtyk
	1 TNC-50
	2 BNC-50
	3 bez zł cza
Typ przewodu antenowego	RG58 All (lub odpowiednik) o długo ci 4 m
Typ strojenia	skracanie pr ta antenowego

Parametry mechaniczne:	
Maksymalna długo anteny nad karoseri pojazdu wyk. 1, 2, 3	227 mm
Masa promiennika	0,1 kg
Masa anteny z przewodem współosiowym	0,3 kg
rednica otworu zł cza antenowego	16,2 mm

Warunki klimatyczne:	
Zakres temperatur pracy	-40°C ÷ +60°C
Wilgotno wzgl dna	$\leq 98\%$ w temp. +40°C

Warunki eksploatacji:

Anten nale y mocowa do metalowej karoserii pojazdu lub do metalowego wspornika poł czonego galwanicznie z karoseri , która jest płaszczyzn "ziemi" dla anteny. Miejsce mocowania anteny nale y wybra w pobli u rodka najwi kszych poziomych płaszczyzn metalowych karoserii pojazdu lub w pobli u rodka całej konstrukcji pojazdu. Taka instalacja zapewnia prawidłow impedancj anteny oraz poziom charakterystyk promieniowania najbardziej zbli on do kołowej. Do instalacji anteny wymagany jest otwór w karoserii pojazdu o rednicy 16,2 mm szczególnie starannie zapewni kontakt galwaniczny mi dzy ekranem przewodu współosiowego zasilaj cego anten i karoseri pojazdu. Antena produkowana jest na doln cz stotliwo pasma pracy odpowiedniego wykonania. Dostrojenie do cz stotliwo ci pracy dokonuje si przez przyci cie od góry pr ta antenowego na odpowiedni długo , po uprzednim zainstalowaniu anteny.

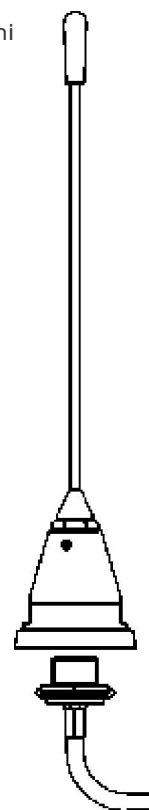

Antena przewo na 30821

Antena pr towa typu 30821 przeznaczona jest do współpracy z radiotelefonami przewo nymi pracuj cymi w zakresie cz stotliwo ci 299,5 ÷ 345 MHz oraz 400 ÷ 470 MHz. Przystosowana jest do instalowania na dowolnych pojazdach mechanicznych.

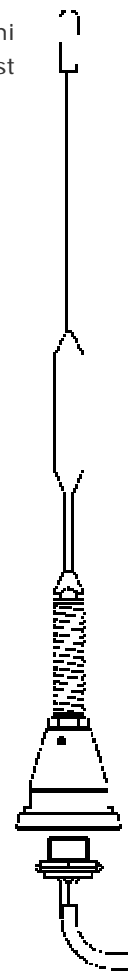

Parametry elektryczne:		
Typ (długo elektryczna anteny)	3/4	
Kod poziomej charakterystyki promieniowania anteny	000ND00 (według Zalecenia CEPT T/R 25-08)	
Podział anteny na wykonania w funkcji cz stotliwo ci pracy	Wykonanie	
	Pasmo pracy	
	1, 9	299,5 ÷ 309
	2, 10	335,5 ÷ 345
	3, 11	420 ÷ 435
	4, 12	428 ÷ 442
	5, 13	435 ÷ 450
	6, 14	440 ÷ 455
	7, 15	448 ÷ 462
	8, 16	455 ÷ 470
17, 20	400 ÷ 415	
18, 21	405 ÷ 420	
19, 22	410 ÷ 425	
Impedancja wej ciowa nominalna	50	
WFS w pa mie pracy	≤1,6	
Zysk energetyczny wzgl dem unipola / 4	4 dB (6,15 dBi)	
Polaryzacja	pionowa	
Maksymalna moc dostarczana do anteny	50 W	
Antena wyposa ona jest w nast puj ce wtyki	Wykonanie	
	Wtyk	
	1 ÷ 8, 20 ÷ 22	bez zł cza
	9 ÷ 19	TNC-50
Typ przewodu antenowego	RG 58 All (lub odpowiednik0 o dt. 4 m	

Parametry mechaniczne:	
Maksymalna długo anteny nad karoseri pojazdu wyk. 1, 2, 9, 10 wyk. 3 ÷ 8, 11 ÷ 22	958 mm 640 ÷ 730 mm (w zale no ci od cz stotl.)
Masa promiennika	0,16 kg
Masa anteny z przewodem wspólosiowym	0,36 kg
rednica otworu zł cza antenowego	16,2 mm

Warunki klimatyczne:	
Zakres temperatur pracy	-40°C ÷ +60°C
Wilgotno wzgl dna	≤ 98% w temp. +40°C

Warunki eksploatacji:

Anteny należy mocować do metalowej karoserii pojazdu lub do metalowego wspornika połączonego galwanicznie z karoserią, która jest płaszczyzną "ziemi" dla anteny. Miejsce mocowania anteny należy wybrać w pobliżu rurociągów poziomych płaszczyzn metalowych karoserii pojazdu lub w pobliżu rurociągu całej konstrukcji pojazdu. Taka instalacja zapewnia prawidłową impedancję anteny oraz poziom charakterystyk promieniowania najbardziej zbliżony do kołowej. Do instalacji anteny wymagany jest otwór w karoserii pojazdu o średnicy 16,2 mm należy szczególnie starannie zapewnić kontakt galwaniczny między ekranem przewodu współosiowego zasilającego antenę a karoserią pojazdu.

Antena przewo na 30832

Antena przeto typu 30832 przeznaczona jest do współpracy z radiotelefonami przewo nymi pracuj cymi w zakresie cz stotliwo ci 164 ÷ 174 MHz.

Antena posiada przegub motylkowy, który umo liwia pochylenie anteny wzgl dem podło a. Przystosowana jest do instalowania na dowolnych pojazdach mechanicznych.

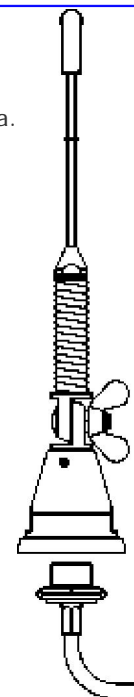

Parametry elektryczne:	
Typ (długo elektryczna anteny)	/2
Kod poziomej charakterystyki promieniowania anteny	000ND00 (według Zalecenia CEPT T/R 25-08)
Podział anteny na wykonania w funkcji cz stotliwo ci pracy	Wykonanie Pasma pracy
	1, 2, 3 164 ÷ 174
Impedancja wej ciowa nominalna	50
WFS w pa mie pracy anteny	≤1,5
Zysk energetyczny wzgl dem unipola /4	2 dB (4,15 dBi)
Polaryzacja	pionowa
Maksymalna moc dostarczana do anteny	50 W
Typ zł cza antenowego	Wykonanie Wtyk
	1 BNC-50 2, 3 bez zł cza
Typ przewodu antenowego	
- wyk. 1	H-155 o długo ci 5 m
- wyk. 2	RG 58 All o długo ci 4 m
- wyk. 3	RG 58 All o długo ci 5 m

Parametry mechaniczne:	
Maksymalna długo anteny nad karoseri pojazdu wyk. 1, 2, 3	850 mm
Masa promiennika	0,22 kg
Masa anteny z przewodem współosiowym	0,50 kg
rednica otworu zł cza antenowego	16,2 mm

Warunki klimatyczne:	
Zakres temperatur pracy	-40°C ÷ +60°C
Zakres temperatur składowania	-40°C ÷ +65°C
Wilgotno wzgl dna	≤ 98% w temp. +40°C

Warunki eksploatacji:

Anten 30832 nale y mocowa do metalowej karoserii pojazdu lub do metalowego wspornika poł czonego galwanicznie z karoseri , która jest płaszczyzn "ziemi" dla anteny. Miejsce mocowania anteny nale y wybra w pobli u rodka najwi kszych poziomych płaszczyzn metalowych karoserii pojazdu lub w pobli u rodka całej konstrukcji pojazdu. Taka instalacja zapewnia prawidłow impedancj anteny oraz poziom charakterystyk promieniowania najbardziej zbli on do kołowej.

Do instalacji anteny wymagany jest otwór w karoserii pojazdu o rednicy 16,2 mm mi dzy ekranem przewodu współosiowego zasilaj cego anten i karoseri pojazdu.